



Развитие связной
речи через наглядное
моделирование
у детей старшего
дошкольного возраста
с ОНР

Недостатки развития связной речи у детей дошкольного возраста с ОНР

- недостаточное умение отражать причинно-следственные отношения между событиями
- узкое восприятие действительности
- нехватка речевых средств
- трудности планирования монолога



Наглядное моделирование включает:

- замещение элементов моделируемого содержания,
- построение модели путем установления между заместителями отношений, отображающих отношения замещаемых элементов, и, наконец,
- использование модели в качестве средства, обеспечивающего решение исходной задачи.... (Л.А. Венгер)



Области применения наглядного моделирования

- обучение составлению рассказов
- пересказ художественного произведения
- отгадывание и составление загадок
- заучивание стихов



Значение наглядного моделирования

- усвоение алгоритма составления описательных рассказов
- обучение приемам сравнения предметов по признакам сходства и различия
- расширение словарного запаса
- развитие логического мышления, внимания и памяти



Этапы овладения наглядным моделированием в дошкольном возрасте:

1. Использование готового символа или модели
2. Совместное с учителем-логопедом составление модели
3. Самостоятельное составление моделей



Виды наглядных моделей

Схематические, графические

Схема к составлению рассказа по демонстрируемым действиям
«Как мы играли»

Лексика: игрушки, посуда, завтрак, обед, ужин, накрыть стол, строить, одноэтажный дом

Грамматика: употребление предлогов: к, из, с; склонение имен сущ. по падежам



Схема к составлению рассказа по демонстрируемым действия «В раздевалке»

Лексика: приемная комната, друзья, поздороваться, обуть, снять, повесить
Грамматика: употребление предлогов: на, в, к

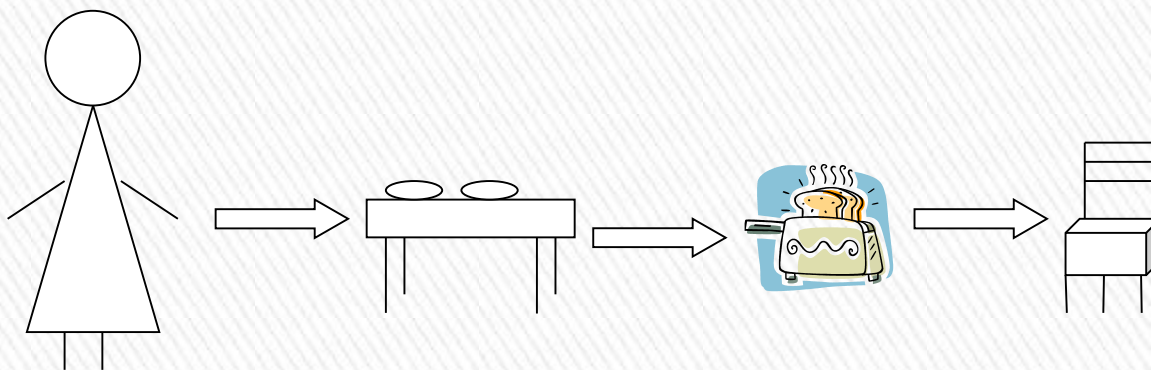
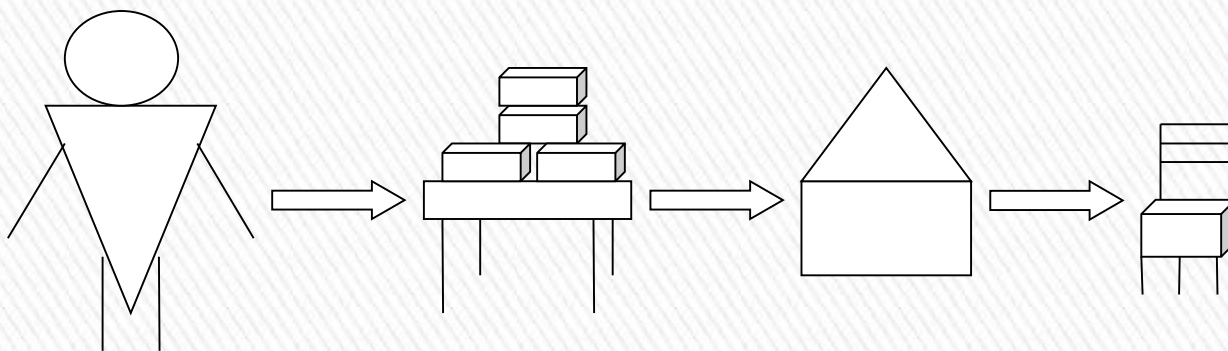
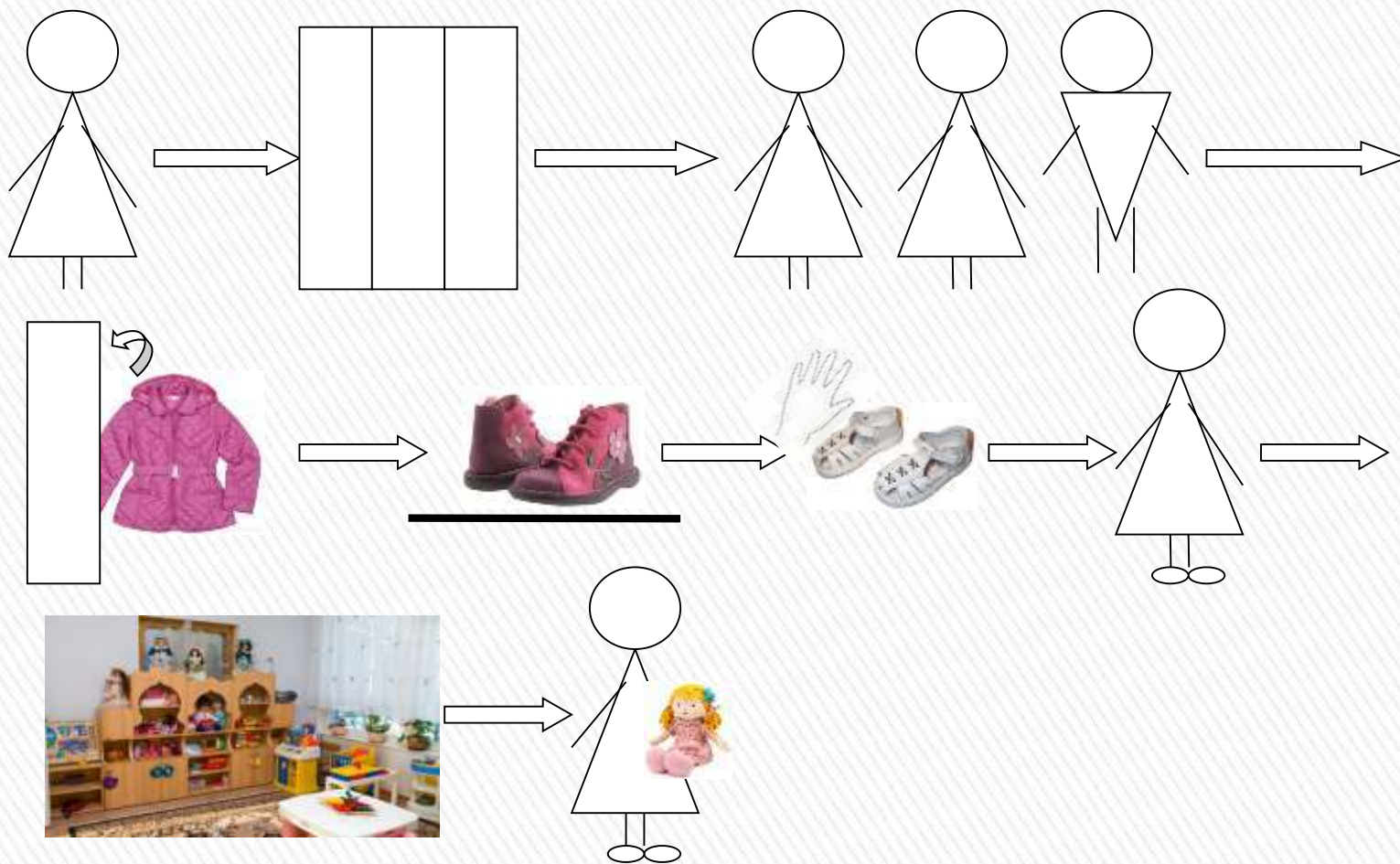

Виды наглядных моделей

Предметные, цветные

Лексика: название цвета, размера, формы; кислый, сладкий, горький, гладкий, шершавый, колючий, сад, огород; названия блюд

Грамматика: согласование существительных с прилагательными

Расскажи об овоще, фрукте



Что это?



Какого цвета?



Какой размер?

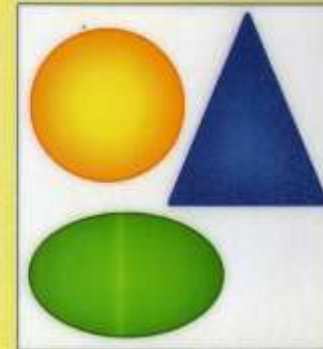

Какая форма?



Какой вкус?



Какой на ощупь?



Где растёт?



Что можно приготовить?



Предметные, цветные

Лексика: моросит, пасмурно, листопад, золотая, багряная, поздняя, ранняя, урожай, готовятся к зиме, перелетные птицы, сыро

Грамматика: согласование прилагательных с существительными, существительных с глаголами

Осень. Признаки осени



Предметные, цветные модели к рассказу «Осень на пороге» Н. Сладков

Лексика: названия животных; готовятся к зиме, норы, спячка, шубы, теплые края

Грамматика: употребление существительных во множественном числе

